

Инструкция по сборке
E4045.0000.0000











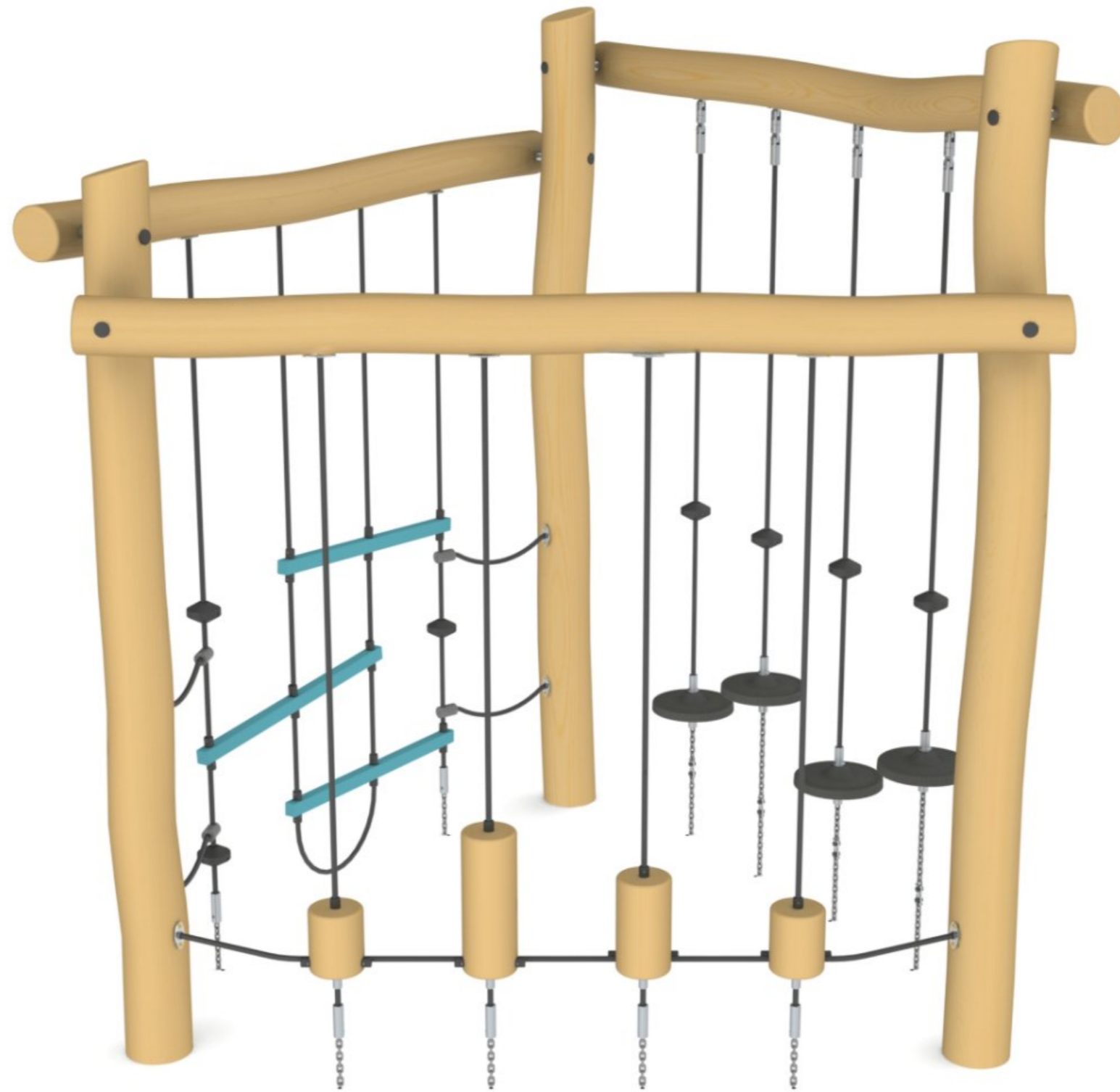
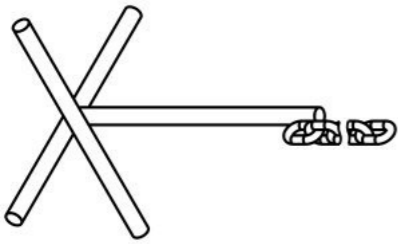
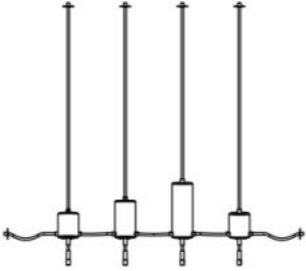
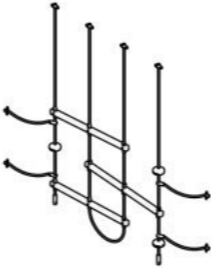

Таблица 1 — Составные части оборудования

 <p>0000.0278.0000 — 10 шт</p>	 <p>0000.5218.0000 — 1 шт</p>	 <p>0000.5220.0000 — 1 шт</p>	 <p>0000.5247.0000 — 2 шт</p>	 <p>0000.5248.0000 — 2 шт</p>
 <p>E4045.0000.B001 — 1 шт</p>	 <p>E4045.0000.B002 — 1 шт</p>	 <p>E4045.0000.B003 — 1 шт</p>	 <p>E4045.0000.S004 — 1 шт</p>	 <p>E4045.0000.S005 — 1 шт</p>
 <p>E4045.0000.S006 — 1 шт</p>	 <p>0000.0000.0569 — 12 шт</p>	 <p>0000.0000.0568 — 6 шт</p>	 <p>0000.0000.0584 — 6 шт</p>	 <p>STP.0104 (Заглушка круглая, пластик., Ø40 мм) — 12 шт</p>

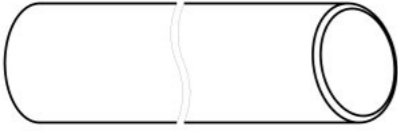
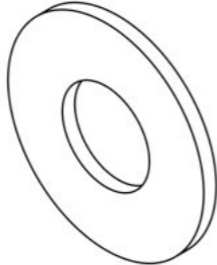
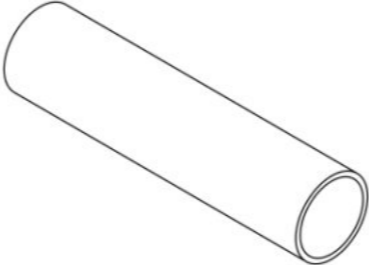

NT12.D985 (Гайка с пластиковой вставкой, M12, DIN 985) — 12 шт



SH12.100.D571 (Винт самонар., с шестигр. головкой, 12×100, DIN 571) — 9 шт





SO06.070 (Винт самонар., полусфер., с пресс-шайбой, TORX, 6×70) — 36 шт



WP12.A2.D9021 (Шайба увеличенная, нерж., M12, DIN 9021) — 12 шт

Инструкция по сборке описывает порядок сборки оборудования для одного вида установки (варианта монтажа). В таблице 2 указано какая опора применяется на оборудовании в зависимости от варианта монтажа.

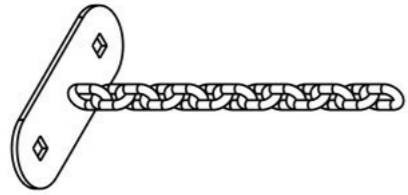
Таблица 2 — Таблица применяемости опор оборудования

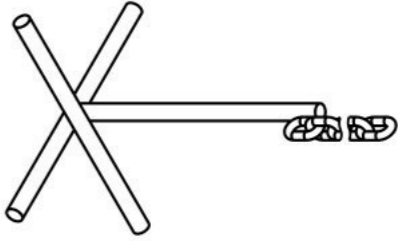
Анкер. СУПП ¹	Бетон. НУПП НС ²	Бетон. СУПП НС ³
 0000.0277.0000	 0000.0279.0000	 0000.0278.0000

¹ — Монтаж с использованием анкерных опор и синтетического ударопоглощающего покрытия площадки

² — Монтаж с использованием несъёмных бетонизируемых опор и насыпного ударопоглощающего покрытия площадки

³ — Монтаж с использованием несъёмных бетонизируемых опор и синтетического ударопоглощающего покрытия площадки



Рисунок 1

Принцип соединения "бревно-бревно" через шпильку.

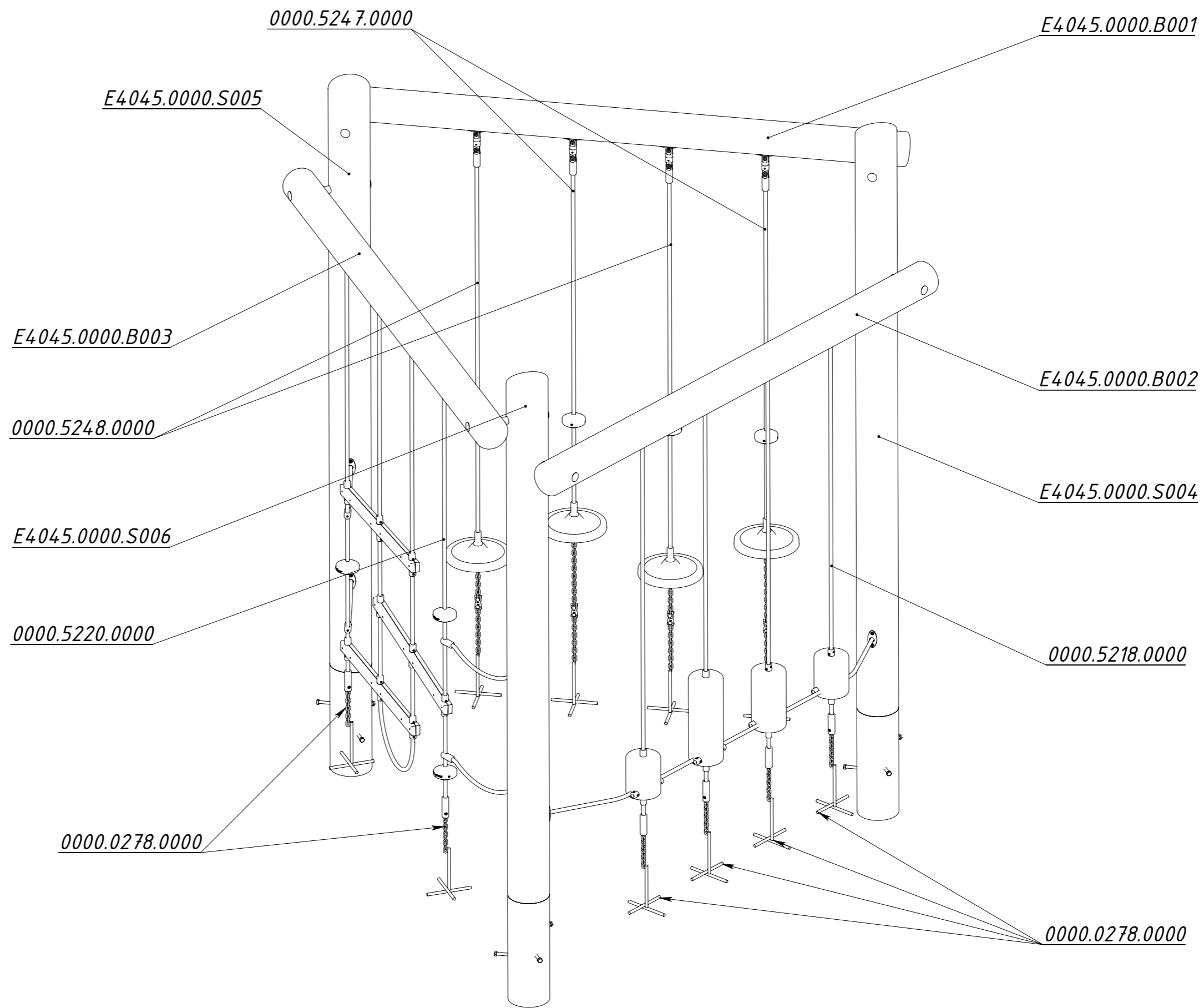
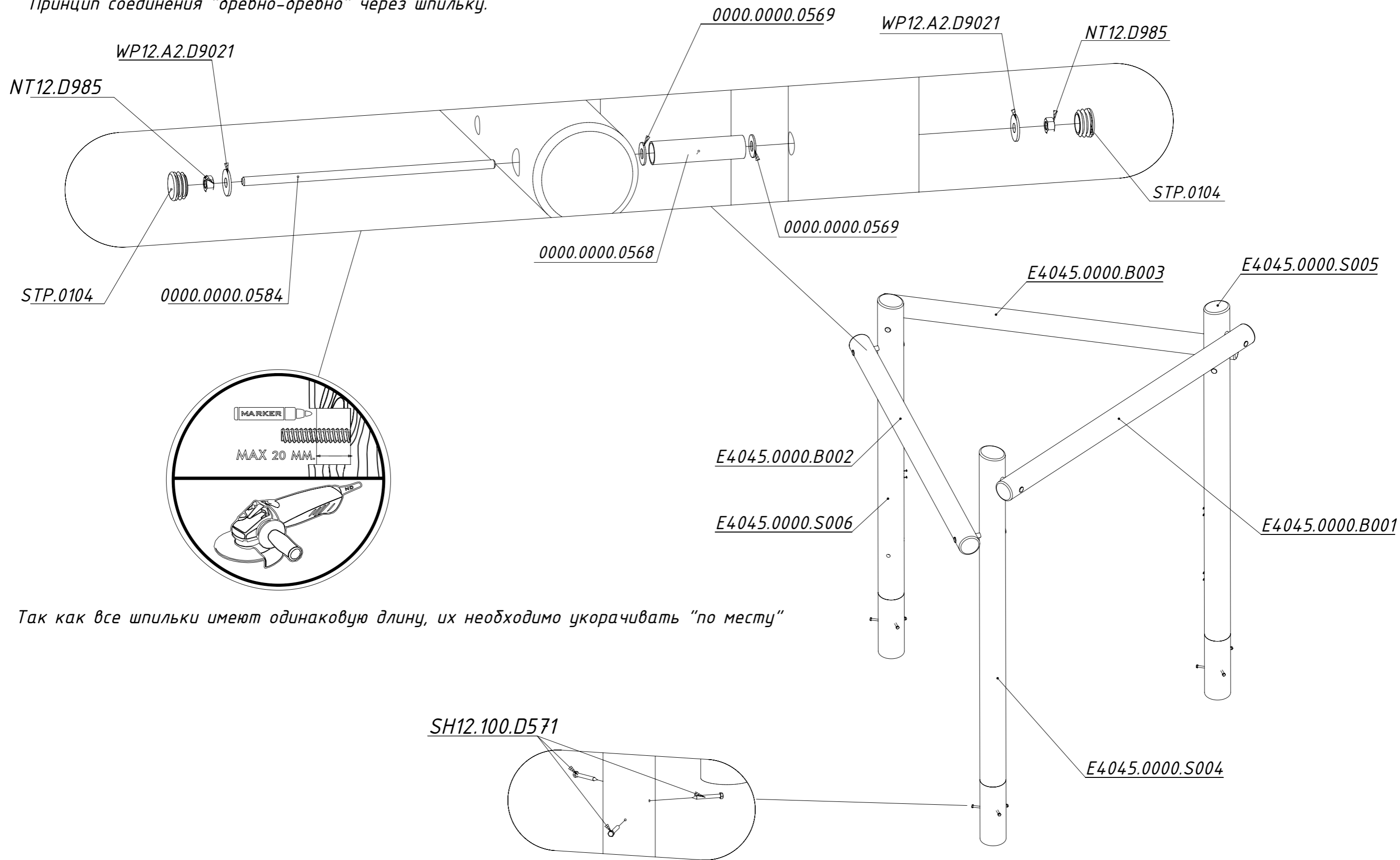

Так как все шпильки имеют одинаковую длину, их необходимо укорачивать "по месту"

Рисунок 2



Рисунок 3



Рисунок 4

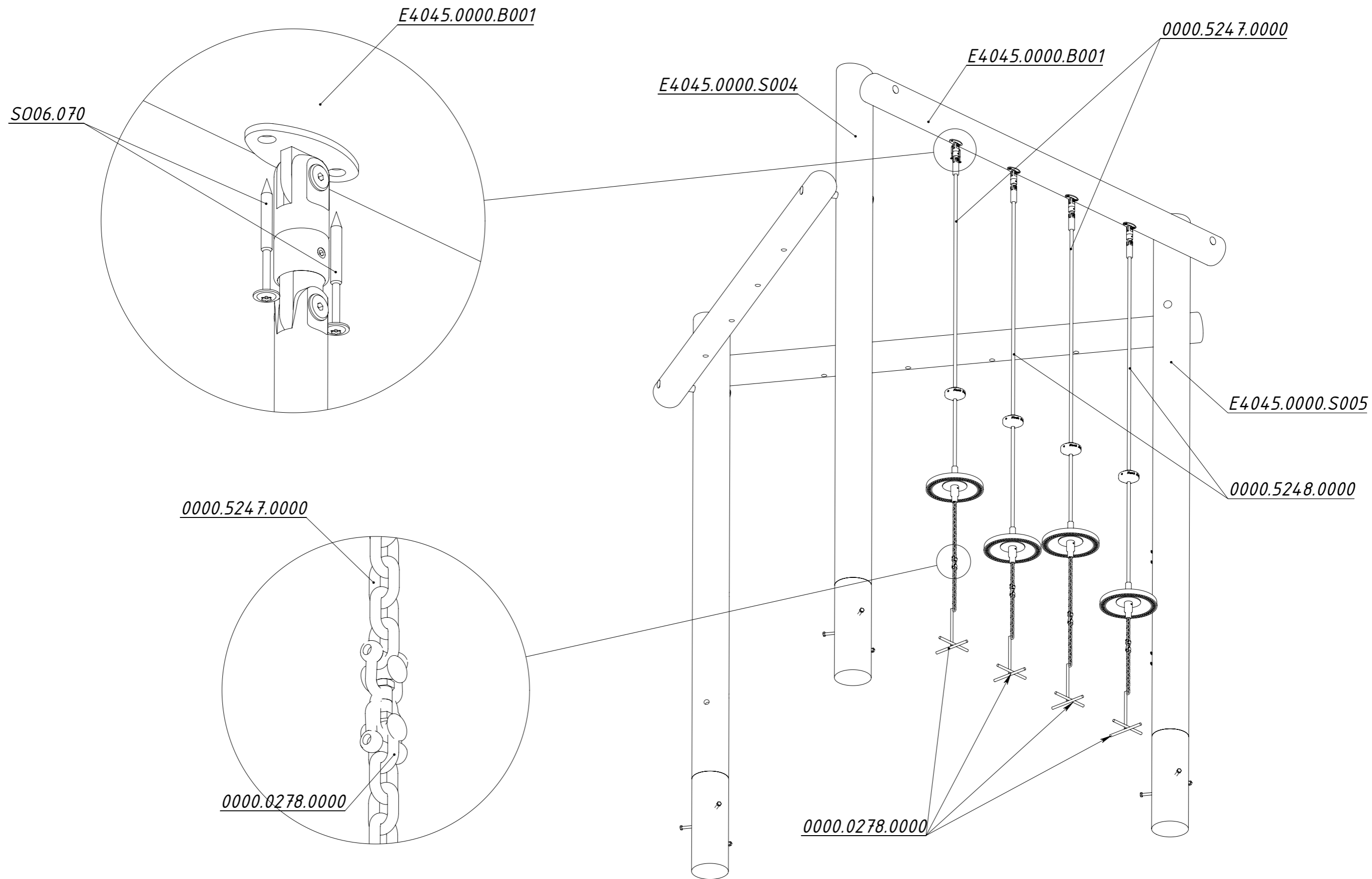
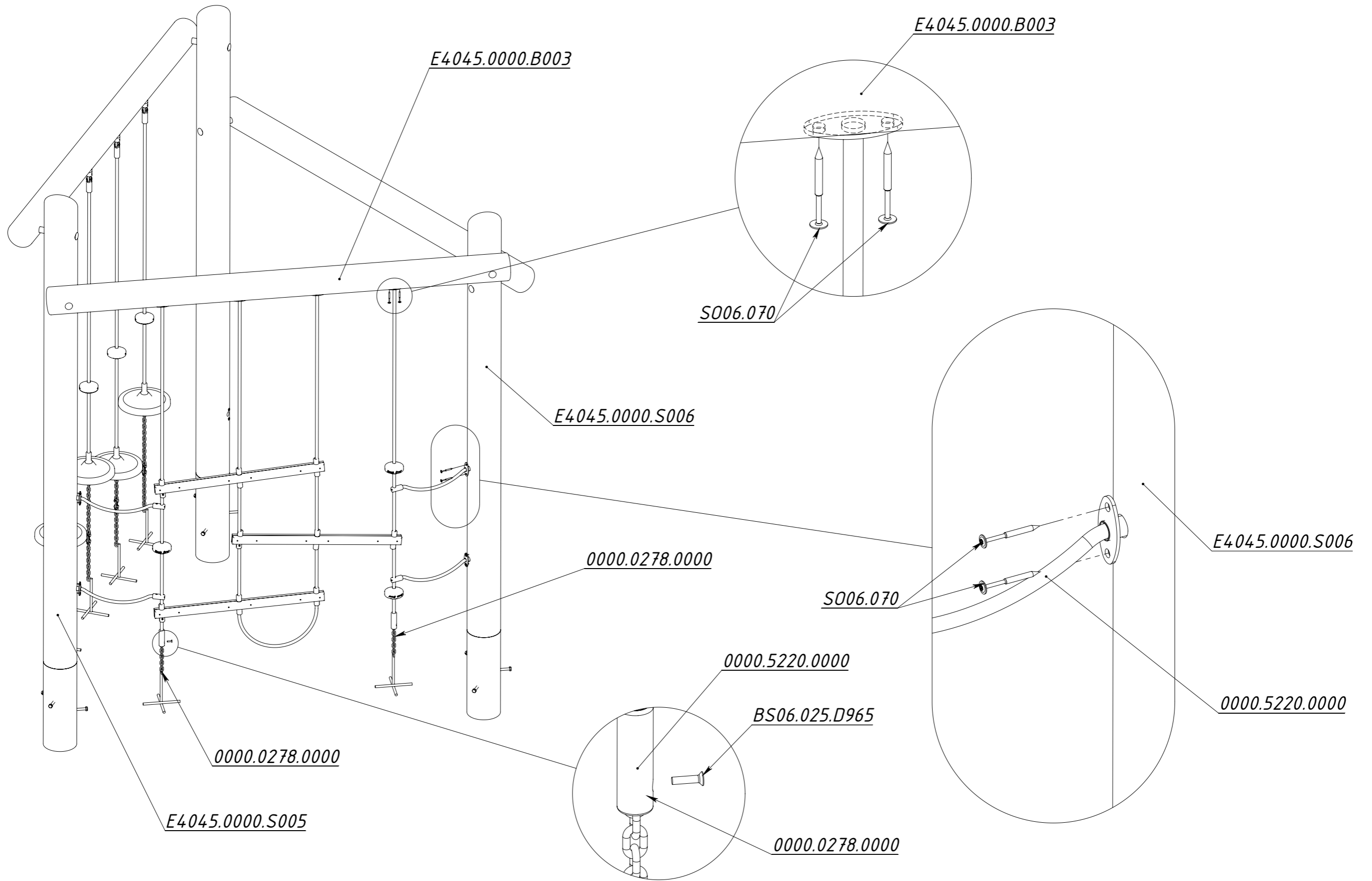
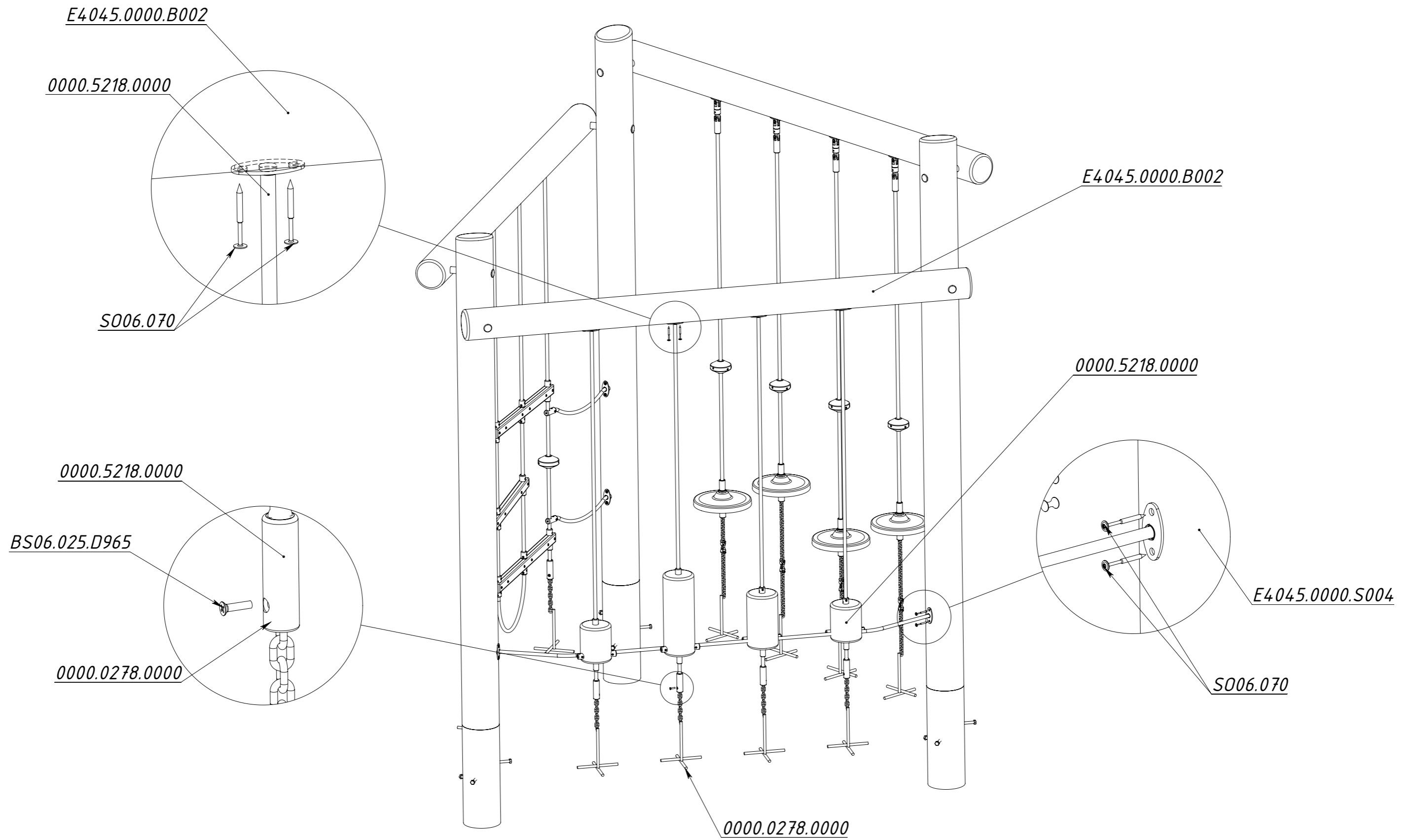

Рисунок 5